

Anvisning

ALP-Lift Montage



Översättning av originalanvisning

Dok. Nr. 10100001SWE

Anvisningen skall läsas och förstås innan arbete påbörjas!

© Böcker Maschinenwerke GmbH
Lippestr. 69 - 73
D-59368 Werne

Tel.: +49 (0) 2389 / 7989-0
Fax: +49 (0) 2389 / 7989-9000

E-Mail: info@boecker-group.com
Internet: www.boecker-group.com

Svensk importör:
BVM AB
Box 12014
402 41 Göteborg
031-413070
info@bvm.se
www.bvm.se

Denna anvisning inordnas

Denna anvisning ...

Doku-Nr.: 101000001SWE

Version 24062014

... är giltig för:

Modell:

LM 400
LM 575
LM 600
LM 750
LH 400
LH 575
LH 600
LH 750
LMC 280
LMC 300
LMC 380
LMC 450
LMC 500
LMC 600
LMC 620
TLC 600 F
TL 750 F

1	Översikt bilder	5
2	Beskrivning	6
3	Transport	7
4	Uppställning	8
4.1	Modell LM/LH-F	
4.2	Modell LMC-F	
4.3	Modell TL/TLC-F	
5	Ingångsättning	9
6	Handhavande	10
7	Förhindra obehörigt användande	11
8	Transmissionstyper	12
9	Beaktas för säker användning	13
10	Underhåll och kontroll	14
11	Åtgärder vid störning	15
12	Reservdelar	16
13	Säkerhetsföreskrifter	17
14	Tekniska data	18

1 Översikt bilder

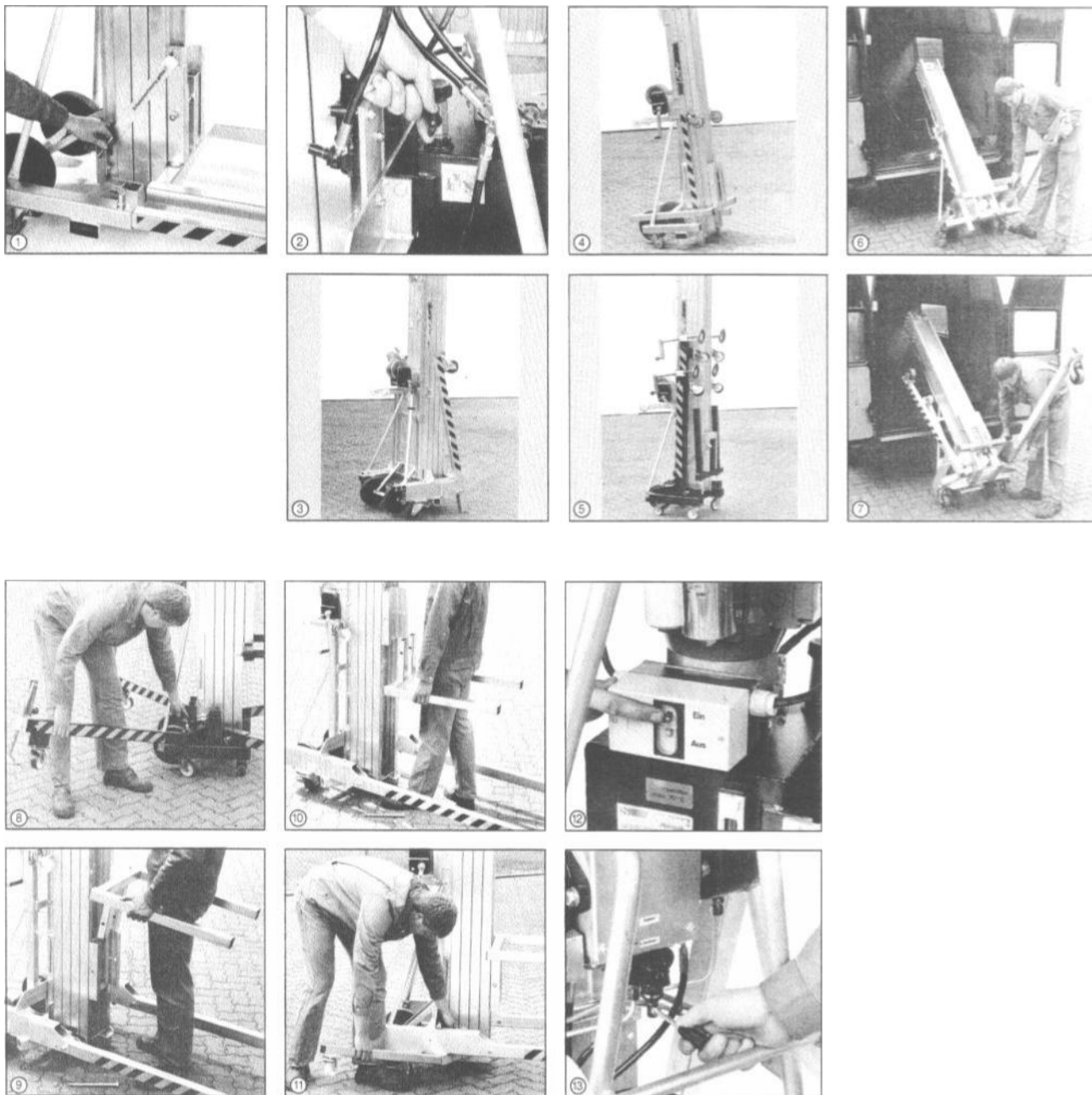

2 Beskrivning

Böcker Alp-Lift Montage är en transportabel lift för lyft av material avsedd för användning inomhus såväl som utomhus.

Max. nyttolast för de olika liftmodellerna är:

Liftmodell	max. nyttolast [kg]
LM 400	300
LM 575	300
LM 750	300
LH 400	300
LH 575	300
LH 600	300
LH 750	300
LMC 280	250
LMC 300	250
LMC 380	250
LMC 450	250
LMC 500	250
LMC 600	250
LMC 620	250
TLC 600 F	300
TL 750 F	300

Utförande valfritt med mekanisk eller elektrisk lastvinsch.

3 Transport

Böcker Alp-lift Montage kan transporteras stående eller liggande i skåpbil eller på släpvagn. Vid liggande transport måste skenorna låsas med skenspärren (bild 1), wiren sträckas med lastvinschen, avluftningsventilen på hydraultanken stängas (endast LH-liftar). Om ovanstående inte beaktas kan skenorna glida isär och/eller hydraulolja rinna ur tanken. Längsgående stödben fälls uppåt (LM/LH) respektive avmonteras och sätts i hållare på underredet (LMC). (Bilderna 3/4/5).

4 Uppställning

4.1 Liftmodell LM/LH-F

(Bild 7)

Fäll först ut de långsgående stödbenen och säkra dessa med bultförbanden, observera att bulten (M16 x 170) skall stickas in från ovansidan.

4.2 Liftmodell LMC-F:

(Bild 6)

Tag stödbenen ur sin hållare på underredet. Lyft upp säkerhetssprinten och skjut in benet i underredets profil. Släpp säkerhetssprinten och försäkra Er om att sprinten låst i stödbenets håll.

4.3 Liftmodell TL/TLC-F

(Bild 8)

Tag stödbenen ur sin hållare på underredet. Lyft upp säkerhetssprinten och skjut in benet i underredets profil. Sätt de längre benen i hållarna på gaffelsidan och de kortare på vinschsidan. Släpp säkerhetssprinten och försäkra Er om att sprinten låst i stödbenets håll. Elevera stödbenen så att liften står vågrät. Vid utomhusuppställning skall stödbenen förses med kontervikter.

5 Ingångsättning

Lösgör skenorna och släden genom att dra ut skenspärren, vrida den bakåt och säkra spärren i profilen på den bakre skenan (bild 1). Öppna avluftningsventilen på hydraultanken (endast LH-liftar, bild 2). Lossa bultförbandet på gaffeln och montera gaffeln i önskad position (uppåt eller neråt, bild 9/10). Återmontera bultförbandet på gaffelhållaren. Sidostöd med hjul kan skjutas in i hållarna på underredets sida för att ytterligare öka sidostabiliteten vid lyft av utstickande material. Sidostöden säkras med säkerhetssprint. På modell TL/TLC skjuts sprinten in med 90° förskjutning och säkras med säkerhetssprint. Sidostöd är standardutrustning på modellerna LM 750/LH 750 (bild 11).

6 Handhavande

Böcker ALP-Lift Montage får endast användas plant och på hårdgjort underlag. Alla hjul skall ligga an mot underlaget och liften får ej överbelastas. Montageliften får inte flyttas med last på gaffeln, även när gaffeln är i sitt nedersta läge.

Liftmodell LM/LMC/TL/TLC:

Lasten lyfts genom att lastvinschens vev roteras medurs. Vinschen är utrustad med automatisk broms som håller lasten uppe då veven släpps. För att sänkas lasten roteras veven moturs. Rörelsen moturs bromsas lätt av bromsen vilket förhindrar okontrollerad rörelse. På vinschtrumman ryms ca. 20 m obelastad wire. Det får endast användas så mycket wire att wiretrummans sidor sticker minst 1,5 x wirediametern ovan den pålindade wiren. Därigenom förhindras överbelastning av lastvinschen och att wiren spolras av och på felaktigt. Minst två varv wire måste finnas kvar på trumman när lastgaffeln är i sitt nedersta läge.

Wire rekommendation:

Galvaniserad (enligt DIN 3060) 6 mm wire, brottgräns 1 770 N/m²

Liftmodell LH:

Hydraulmotorn startas genom att motorskyddsomkopplaren trycks in (bild 12).

Genom att föra manöverspaken uppåt lyfts lasten, genom att föra manöverspaken neråt sänks lasten. Genom att släppa manöverspaken eller stanna hydraulmotorn stoppas lyft- eller sänkrörelsen och hålls automatiskt i samma position genom inbyggd broms (dödmansgrepp). Överbelastning av vinschen omöjliggörs av inbyggd förspänningsventil. Då liften inte används skall motorn stängas av för att undvika onödig förslitning samt varmkörning av hydrauloljan.

Viktigt!

Innan arbete med montageliften påbörjas skall handhavandepersonalen vara väl förtrogen med liften och dess prestanda och begränsningar.

7 Förhindra obehörigt användande

När lift med hydraulisk lyftanordning lämnas obevakad skall motorstyrningen låsas med nyckelomkopplaren och nyckeln avlägsnas för att förhindra att obehörig kan nyttja liften.

8 Transmissionstyper

Liftmodell	Transmission
LM-F	med manuell lastvinsch
LMC-F	med manuell lastvinsch
LH-F	med elektrisk eller pneumatisk. lastvinsch
TLC-F	med manuell lastvinsch
TL-F	med manuell lastvinsch

Liftarna med elektrohydraulisk transmission kan levereras med följande spänningar:

- 12 Volt likström
- 24 Volt likström
- 230 Volt växelström
- 400 Volt växelström

Pneumatikmotorn kräver ca. 2 400 l/min vid 6 bar tryck.

Elektromotorn kräver kabel med följande tvärsnitt för säker och skonsam drift:

- 230 Volt > 3 x 2,5 mm²
- 400 Volt > 5 x 1,5 mm²

Viktigt!

Vid liftar med likströmsmotor:

När liften står outnyttjad skall nyckelomkopplaren alltid ställas i läge "AV" (AUS) då batterierna annars kan laddas ur.

Vid liftar med 12 Volt motorer medlevereras inbyggd batteriladdare, vid 24 Volt motorer kan batteriladdare medlevereras mot pristillägg. Normalt kan en ordinär batteriladdare för truckar användas. Batterierna är placerade i en speciell batterilåda. Innan batterilådan öppnas måste stickkontaktsanslutningen lossas. Vid uppladdning av batteriet skall luftningsskruvarna öppnas* och kabelförbindelsen med motorn lossas. Batteriet får inte laddas ur helt p.g.a.

a) livslängden förkortas avsevärt, b) batteriet inte kan uppladdas.

*om inte underhållsfritt batteri används.

9 Beaktas för säker användning

- Beakta myndigheternas föreskrifter.
- ALP-Lift Montage får inte överbelastas (se sida 2 och/eller skylt på liften).
- Persontransport är förbjuden - endast material.
- Stå aldrig under upplyft lastgaffel.
- Stege får inte ställas på eller lutas mot liften.
- Flytta aldrig liften med last på gaffeln.
- Var uppmärksam och iakttag försiktighet vid samtliga lyft.
- Håll ett minsta avstånd till strömförande kablar på 5 meter.
- Lastens tyngdpunkt får aldrig vara mer än 330 mm från gaffelns inre del.
- Vid användning av gaffelförlängningar eller skrymmande gods där tyngdpunkten förskjuts utåt måste max. last reduceras i förhållande till tyngdpunktens läge*
- Vid större vindstyrka än max. 9 m/s (skala 6 Beaufort) kan liften inte användas.
- Vid lyft av laster med stort vindfång t.ex. plåtkanaler skall arbetet avbrytas vid lägre vindstyrka än 9 m/s.
- Lämna aldrig liften obevakad med upplyft last.
- Kontrollera dagligen wiren beträffande skador, vid konstaterad skada skall arbetet inställas omedelbart.
- Det är strängt förbjudet att företa ändringar på liften som kan påverka säkerheten eller strider mot gällande säkerhetsföreskrifter.

* se belastningsskylt på liften.

10 Underhåll och kontroll

- Kontrollera wiren dagligen trådbrott - byt wire om skada konstaterats.
- Vid LH-lift skall hydraulaggregatet och dess ventiler kontrolleras och servas minst en gång per år av behörig fackman.
- Kontrollera ofta oljenivån i hydrauloljetanken - fyll på vid behov.
- Byt olja minst en gång per år, kontakta vid behov BVM AB för information beträffande oljetyp.
- Efter ca. 20 drifttimmar skall samtliga ventiler kontrolleras avseende läckage, efterdrag vid behov.
- Skydda liften mot nersmutsning, regn och annan väderpåverkan.
- Mastsektionerna av aluminium skall särskilt skyddas mot nersmutsning och åverkan.
- Smörj de inre glidytorerna på mastsektionerna med silikonspray.
- Kontrollera löphjulen av plast och aluminium avseende skador.
- Lastvinschen är smörjd i fabrik. Trots detta skall vevinfästningen kontrolleras regelbundet och vid behov infettas. Lagerboxar och trumaxeln bör oljas regelbundet.
- Kuggkransen på trummans utsida skall fettas in regelbundet.
- **OBS!! Bromsmekanismen får under inga omständigheter oljas eller fettas in.**
- Kontrollera alla elektriska delar, styrningar och anslutningar avseende vatteninträngning. Avlägsna eventuell oxidation från kontaktytorerna.
- Vid likströmsliftrar skall batteripolerna smörjas regelbundet med polfett.
- Öppna alla avluftningsskruvar vid batteriladdning.

Beakta lokala nationella föreskrifter ang. återkommande besiktning utförd av auktoriserad person. Enbart originaldelar eller delar som godkänds av tillverkaren eller hans ombud får användas.

11 Åtgärder vid störning

Kontrollera före idrifttagning att masterna löper ut normalt. Vid lyft skall först lastsläden lyftas sedan mast nr. 1, nr. 2 etc. Ordningföljden vid nersänkning är omvänt. Om ordningföljden har ändrats skall orsaken identifieras och åtgärdas.

Möjliga orsaker:

- Wiren är uppspolad från trumman.
- Löphjul eller löphjulslager är defekta.
- Löphjulet roterar inte riktigt eller inte alls.
- Smuts eller skräp sitter mellan mastsektionerna eller på löphjulen.
- Skadad wire eller lastsläde.
- Överbelastad lift.
- Snedbelastad lyftgaffel.

Det är absolut nödvändigt att orsaken lokaliseras och åtgärdas så att rätt ordningföljd säkerställs. Om Ni har frågor eller svårt att hitta felet är Ni välkommen att kontakta oss på tel. 031 - 41 30 70.

LH-liftar, dessutom:

- Är avluftningsventilen på tanken öppen?
- Är skenspärren lossad?
- Är nätspänningen korrekt?
- Är oljenivån korrekt?

12 Reservdelar

Endast original reservdelar får användas, då annars alla garantiåtaganden upphör samt liftens säkerhet äventyras. Ändringar och ombyggnationer, som inte utförts och godkänts av oss får inte företagas. Reservdelar och rådgivning kan erhållas från oss på telefon 031 - 41 30 70, telefax 031 - 41 59 60 eller e-post info@bvm.se.

13 Säkerhetsföreskrifter

Vid all användning och hantering av Böcker ALP-Lift Montage skall lokala, bestämmelser, samt myndigheternas nationella föreskrifter beaktas.

14 Tekniska data

LM/LH/LMC-F

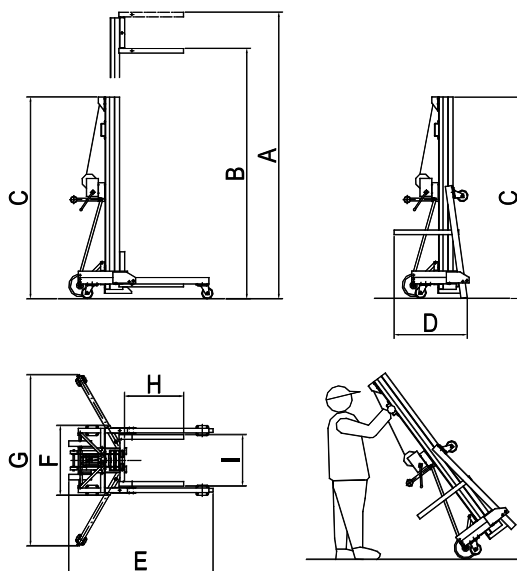

			Modell LM/LH*-F*			
			400	575	600	750
Lyftkapacitet	kg		300	300	300	300
Lyfthöjd max. gaffel uppåt	mm	A	3980	5740	6210	7500
Lyfthöjd max. gaffel neråt	mm	B	3590	5350	5820	7110
Mått lastgaffel						
Längd	mm	H	650	650	650	650
Bredd	mm	I	560	560	560	560
Mått på liften vid användning						
Bredd chassi	mm	F	760	760	760	760
Längd chassi	mm	E	1585	1785	1785	2005
Bredd med sidostöd	mm	G	1800	1800	1800	1800
Masthöjd	mm	C	2197	2197	1.880	2197
Mått på liften vid transport						
Bredd	mm	F	760	760	760	760
Längd	mm	D	780	835	780	890
Egenvikt						
LM utan sidostöd	kg		140	161	175	182
LH utan sidostöd	kg		215	236	-	257
Reservation för konstruktions-, vikt- måttförändringar						

* LM = mek. transmission / LH = hydr. hydraulisk transmission

* F = fånganordning

			Modell LMC*-F*						
			280	300	380	450	500	600	620
Lyftkapacitet	kg		250	250	250	250	250	250	250
Lyfthöjd max. gaffel uppåt	mm	A	2740	3360	3920	4930	5120	6290	6190
Lyfthöjd max. gaffel neråt	mm	B	2350	2970	3530	4440	4730	5900	5800
Mått lastgaffel									
Längd	mm	H	650	650	650	650	650	650	650
Bredd	mm	I	560	560	560	560	560	560	560
Mått på liften vid användning									
Bredd chassi	mm	F	760	760	760	760	760	760	760
Längd chassi	mm	E	1455	1455	1455	1455	1660	1525	1725
Bredd med sidostöd	mm	G	1420	1420	1420	1420	1420	1420	1420
Masthöjd	mm	C	1600	1886	1600	1886	1600	1886	1600
Mått på liften vid transport									
Bredd	mm	F	720	720	720	760	760	760	780
Längd	mm	D	760	660	760	710	760	760	760
Egenvikt									
LM utan sidostöd	kg		95	99	110	118	128	139	153
LH utan sidostöd	kg		-	-	-	-	-	-	-
Reservation för konstruktions-, vikt- måttförändringar									

* LM = mek. transmission / LH = hydr. hydraulisk transmission

* F = fånganordning

TLC/TL-F

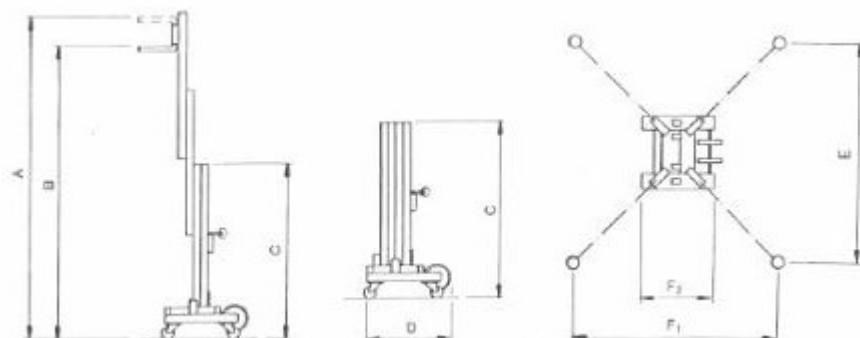

			Modell TLC/TL*-F*	
			600	750
Lyftkapacitet	kg		300	300
Lyfthöjd max. gaffel uppåt	mm	A	6190	7440
Lyfthöjd max. gaffel neråt	mm	B	5770	7020
Mått lastgaffel				
Längd	mm	H	600	600
Bredd	mm	I	520	520
Mått på liften vid användning				
Bredd chassi	mm	F	2100	2100
Längd chassi	mm	E	2100	2100
Bredd med sidostöd	mm	C	1990	2338
Masthöjd				
Mått på liften vid transport	mm	F	600	600
Bredd	mm	D	610	610
Längd	kg		155	185
Reservation för konstruktions-, vikt- måttförändringar				

* LM = mek. transmission / LH = hydr. hydraulisk transmission

* F = fånganordning